

FLOS



TACCIA

DESIGN BY ACHILLE AND PIER GIACOMO CASTIGLIONI

ATTENZIONE!

La sicurezza dell'apparecchio é garantita solo rispettando queste istruzioni sia in fase di installazione che di impiego; é pertanto necessario conservarle.

AVVERTENZE:

- All'atto dell'installazione ed ogni volta che si interviene sull'apparecchio, assicurarsi che sia stata tolta la tensione di alimentazione.

- L'apparecchio non può essere in alcun modo modificato o manomesso, ogni modifica ne può compromettere la sicurezza rendendo lo stesso pericoloso. FLOS declina ogni responsabilità per i prodotti modificati.

- Se il cavo flessibile si danneggia, deve essere sostituito da FLOS o da personale qualificato al fine di evitare pericoli.

- **SOLO VERSIONE LED: La sorgente luminosa non può essere sostituita dal cliente. Per informazioni contattare FLOS.**

- **SOLO VERSIONE LED: RADIAZIONE LASER - NON FISSARE IL FASCIO - APPARECCHIO DI CLASSE 2;**

- Il simbolo  riportato sull'apparecchio indica che il prodotto deve essere smaltito in modo differenziato dai rifiuti urbani.

DATI TECNICI

TACCIA EUR - Lampada ad incandescenza R80 MAX 100W attacco E27, tipo IRR/F.

TACCIA USA - Lampada ad incandescenza R80 MAX 100W attacco E26 tipo R.

TACCIA LED EUR/USA - 1 Led 25W.

ISTRUZIONI PER LA PULIZIA DELL'APPARECCHIO

- Per la pulizia dell'apparecchio utilizzare esclusivamente un panno morbido eventualmente inumidito con acqua e sapone o detersivo neutro per lo sporco più tenace.

- **Attenzione:** non utilizzare alcool o solventi.

WARNING!

The safety of this fitting can only be guaranteed if these instructions are observed, during both installation and use. Please retain these instructions safety.

REMARKS:

- When installing and whenever acting on the appliance, ensure that the power supply has been switched off.

- The appliance may in no way be modified or tampered with, any modification may compromise safety causing the appliance to become dangerous. FLOS declines all responsibility for products that are modified.

- Should the external trailing cable get damaged, it must be replaced by FLOS or by qualified personnel in order to avoid any danger.

- **LED VERSION ONLY: The light source cannot be replaced by the customer. Contact FLOS for information.**

- **LED VERSION ONLY: LASER RADIATION - DO NOT STARE INTO BEAM - CLASS 2 LASER PRODUCT;**

- The sign  shown on the device indicates that the product must be thrown out in a different manner than with the urban trashes.

TECHNICAL DATA

TACCIA EUR - Incandescent light bulb R80 MAX 100W, E27 fitting, IRR/F type.

TACCIA USA - Incandescent light bulb R80 MAX 100W, E26 fitting, R type.

TACCIA LED EUR/USA - 1 Led 25W.

CLEANING INSTRUCTIONS

- Use only a soft cloth to clean the appliance, dampened with water and soap or mild cleanser if needed for resistant dirt. **Warning:** do not use alcohol or other solvents.

ACHTUNG!

Wir garantieren nur dann für die Sicherheit der Leuchte, wenn diese Anweisungen sowohl bei der Installation als auch beim Gebrauch genau beachtet werden. Es ist daher ratsam, sie aufzubewahren.

BEMERKUNGEN:

- Bei der Installation und bei Eingriffen an der Leuchte ist sicherzustellen, daß die Anlage vom Netz abgeschaltet ist.

- Der Apparat darf auf keinen Fall veraendert oder unerlaubt geoeffnet werden, jede Veraenderung desselben kann die Sicherheit in Frage stellen und somit gefaehrlich werden. FLOS lehnt jede Verantwortung fuer unsachgemaess behandelte Produkte ab.

- Falls das flexible äußere Kabel beschädigt wird, muß es von FLOS oder von qualifiziertem Personal ersetzt werden, um Gefahren zu vermeiden.

- **NUR LED-VERSION: Die Leuchtquelle kann nicht vom Kunden ausgewechselt werden. Für Informationen bitte FLOS kontaktieren.**

- **NUR LED-VERSION: LASERSTRAHLUNG -STRAHL NICHT FIXIEREN - APPARAT DER KLASSE 2;**

- Das auf dem Gerät wiedergegebene Symbol  zeigt an, dass das Produkt getrennt vom Stadtmüll entsorgt werden muss.

TECHNISCHE DATEN

TACCIA EUR - Glühlampe MAX 100W Anschluss E27 typ IRR/F.

TACCIA USA - Glühlampe MAX 100W Anschluss E26 typ R.

TACCIA LED EUR/USA - 1 Led 25W.

REINIGUNGSVORSCHRIFTEN

- Bei der Reinigung der Leuchte darf man ausschließlich weiche Tücher verwenden. Eventuell kann man diese mit Wasser und Seife oder mit einem neutralen Reinigungsmittel anfeuchten. **Achtung:** Weder Alkohol noch Lösungsmittel verwenden.

ATTENTION!

La sûreté de cet appareil est garantie uniquement si l'on respecte ces instructions soit en phase d'installation soit pendant l'utilisation; il faut donc les conserver.

NOTICES:

- Au moment de l'installation et chaque fois que l'on intervient sur l'appareil, s'assurer que la tension d'alimentation ait été coupée.

- L'appareil ne peut être modifié ou altéré de quelque manière que ce soit, toute modification peut compromettre la sécurité de celui-ci en le rendant dangereux. FLOS décline toute responsabilité pour les produits modifiés.

- Si le cordon flexible externe est endommagé, il doit être remplacé par FLOS ou par le personnel qualifié afin d'éviter des dangers.

- **VERSION LED SEULEMENT: La source lumineuse ne peut pas être substituée par le client. Pour obtenir des informations, contacter la société FLOS.**

- **VERSION LED SEULEMENT: RADIAZIONE LASER - NE PAS FIXER LE FAISCEAU - APPAREIL DE CLASSE 2;**

- Le symbole  montré sur l'appareil indique que le produit doit être éliminé d'une autre façon que celle avec les déchets urbains.

DONNEES TECHNIQUES

TACCIA EUR - Ampoule incandescente R80 max 100W fixation E27 type IRR/F.

TACCIA USA - Ampoule incandescente R80 max 100W fixation E26 type R.

TACCIA LED EUR/USA - 1 Led 25W.

INSTRUCTIONS POUR LE NETTOYAGE

- Pour le nettoyage de l'appareil utiliser exclusivement un chiffon doux, humecté si nécessaire, avec de l'eau et du savon ou avec un détergent neutre pour les salissures les plus tenaces. **Attention:** ne pas utiliser d'alcool ou solvants.

<ES> INSTRUCCIONES DE INSTALACIÓN Y DE USO

¡ATENCIÓN!

La seguridad del aparato sólo puede garantizarse con la condición de que se respeten las siguientes instrucciones, tanto en la fase de instalación como de uso, por lo cual se recomienda conservarlas.

ADVERTENCIA:

- Para efectuar la instalación, y toda vez que se efectúe alguna operación en el aparato, asegurarse de haber cortado la corriente eléctrica.

- El aparato no puede ser en ningún caso modificado o forzado, cualquier modificación puede comprometer la seguridad haciéndolo peligroso. FLOS declina cualquier responsabilidad por los productos modificados.

- Si el cable externo se estropea, debe ser sustituido por FLOS o por personal cualificado con el fin de evitar situaciones peligrosas.

- **SOLO VERSIÓN LED: La fuente luminosa no puede ser sustituida por el cliente. Para más informaciones, ponerse en contacto con FLOS.**

- **SOLO VERSIÓN LED: RADIACIÓN LASÉR - NO FIJAR EL HAZ - APARATO DE CLASE 2;**

- El símbolo  que aparece en el aparato indica que el producto debe ser eliminado en modo diferenciado del resto de los desechos urbanos.

DATOS TÉCNICOS

TACCIA EUR - Bombilla de incandescencia R80 max 100W conexión E27 tipo IRR/F.

TACCIA USA - Bombilla de incandescencia R80 max 100W conexión E26 tipo R.

TACCIA LED EUR/USA - 1 Led 25W.

INSTRUCCIONES PARA LIMPIAR EL APARATO

- Para la limpieza del aparato, utilizar exclusivamente un paño suave. En caso de suciedad más resistente, humedecer el paño con agua y jabón o un detergente neutro. **Advertencia:** no emplear alcohol ni disolventes.

<PT> INSTRUÇÕES INSTALAÇÃO E USO

ATENÇÃO!

A segurança do aparelho é garantida somente se respeitarmos as instruções tanto na fase de instalação como na sua utilização; portanto é necessário conservar estas instruções.

ADVERTÊNCIA:

- Quando se instala e cada vez que se mexe no aparelho, ter a certeza que foi desligado da tensão de alimentação.

- De forma alguma o aparelho deve ser modificado ou alterado, toda e qualquer intervenção não especializada pode comprometer a segurança tornando o aparelho perigoso. A FLOS declina toda e qualquer responsabilidade pelos produtos modificados.

- Se o cabo flexível está danificado, deve ser substituído pela FLOS ou por pessoal qualificado para evitar qualquer perigo.

- **SOMENTE VERSÃO LED: A fonte luminosa não pode ser substituída pelo cliente. Para maiores informações contactar FLOS.**

- **SOMENTE VERSÃO LED: RADIAÇÃO LASER - NÃO FIJAR O FEIXE DE LUZ - APARELHO DE CLASSE 2.**

- O símbolo  indicado no aparelho indica que o produto deve ser eliminado de forma diferenciada em relação ao lixo urbano.

DADOS TÉCNICOS

TACCIA EUR - Lâmpada incandescente R80 max 100W ligação E27 tipo IRR/F.

TACCIA USA - Lâmpada incandescente R80 max 100W ligação E26 tipo R.

TACCIA LED EUR/USA - 1 Led 25W.

INSTRUÇÕES PARA A LIMPEZA DO APARELHO

- Para limpeza do aparelho utilizar exclusivamente um tecido macio eventualmente úmido com água e sabão ou detergente neutro para a sujeira mais difícil. **Atenção:** não utilizar álcool ou solventes.

<RU> ИНСТРУКЦИИ ПО МОНТАЖУ И ПРИМЕНЕНИЮ

ВНИМАНИЕ!

Надёжность устройства гарантируется только при соблюдении данных инструкций, как в фазе монтажа, так и при применении, поэтому необходимо обеспечить их сохранность.

ПРЕДУПРЕЖДЕНИЯ:

- В момент установки и каждый раз при проведении работ с устройством, убедиться в снятии напряжения питания;

- Устройство не может изменяться или разбираться, любые изменения могут нарушить его надёжность, делая его опасным. FLOS не несёт ответственность за изменённую продукцию.

- При повреждении гибкого кабеля он должен заменяться FLOS или квалифицированным персоналом в целях предотвращения опасности.

- Только для моделей со светодиодной лампой: Источник света не может быть заменён заказчиком. Для получения информации связаться с компанией FLOS.

- Только для моделей со светодиодной лампой: ЛАЗЕРНОЕ ИЗЛУЧЕНИЕ - НЕ ФИКСИРОВАТЬ ПУЧОК - ПРИБОР КЛАССА 2;

- Символ , приведённый на устройстве, указывает на то, что данная продукция должна быть переработана отдельно от городских отходов.

ТЕХНИЧЕСКИЕ ДАННЫЕ

TACCIA EUR - Лампа накаливания R80 МАКС. 100Вт цоколь E27 тип IRR/F.

TACCIA USA - Лампа накаливания R80 МАКС. 100Вт цоколь E26 тип R.

TACCIA LED EUR/USA :1LED. 25Вт

ИНСТРУКЦИИ ПО ОЧИСТКЕ УСТРОЙСТВА

- Для очистки устройства использовать только мягкую тряпку, при необходимости смоченную водой и мылом, или моющим средством для наиболее стойких загрязнений. - Внимание: не использовать спирт или растворители.

<J> 取り付けおよびご使用方法

警告

安全な器具の取り付けおよびご使用のために、取扱説明書に従って作業を行ってください。また、取扱説明書は必ず保管してください。

注意

- 取り付け作業および取り外しや再取り付け時には、必ず電源を切ってください。

- 危険ですので、器具を改造したり、部品を追加・変更して使用しないでください。改造した製品に対しては、FLOSは一切責任を負いません。

- 可とうケーブルが損傷した場合、危険防止のため、必ずFLOS社または有資格者にケーブルの交換を依頼してください。

- **発光ダイオードの場合:** 光源はお客様の手でお取り替えいただけません。詳しくはFLOSまでお尋ね下さい。

- 器具上の表示  は、一般ごみと区別して本製品を廃棄しなければならないことを表します。

技術的な仕様

TACCIA EUR版: 白熱電球R80 M A X 100W, E27取り付け, タイプIRR/F。

TACCIA USA版: 白熱電球R80 MAX 100W, E26取り付け, タイプR。

TACCIA LED EUR-USA版: 1発光ダイオード 25 W。

器具の清掃について

- 器具の清掃には、柔らかい布を使用してください。落ちにくい汚れは、柔らかい布を石鹸水または薄めた中性洗剤に浸し、十分に絞ってから拭き取ってください。

- **注意:** アルコールや溶剤などは使用しないでください。

Fig. 1

TACCIA

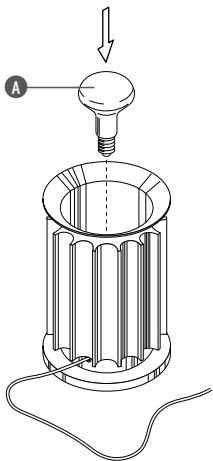

<IT> Fig.1 SOLO VERSIONE AD INCANDESCENZA: Inserire la lampada (A).

<GB> Fig.1 INCANDESCENT VERSION ONLY: Insert the bulb (A).

<DE> Abb.1 NUR GLÜHLAMPEN-VERSION: Die Lampe (A) einsetzen.

<FR> Fig.1 VERSION INCANDESCENTE SEULEMENT: Installer l'ampoule (A).

<ES> Fig.1 VERSIÓN INCANDESCENTE SOLAMENTE: Colocar la lámpara (A).

<PT> Fig.1 SOMENTE VERSÃO A INCANDESCÊNCIA: Colocar a lampadinha (A).

<RUS> Рис.1 ТОЛЬКО МОДЕЛИ С ЛАМПОЙ НАКАЛИВАНИЯ: Установить лампочку.

<J> 図1. 白熱電球の場合: 電球を挿入します(A)。

Fig. 2

TACCIA/TACCIA LED

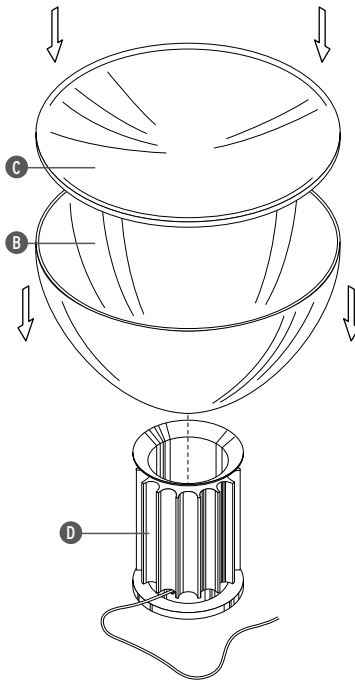

<IT> Fig. 2 TUTTE LE VERSIONI: Posizionare il diffusore (B) ed il riflettore (C) sulla base (D).

<GB> Fig.2 ALL VERSIONS: Position the diffuser (B) and the reflector (C) on the base (D).

<DE> Abb.2 ALLE VERSIONEN: Blendschutz (B) und Strahler (C) auf dem Sockel (D) platzieren.

<FR> Fig.2 TOUTES LES VERSIONS: Positionner le diffuseur (B) et le réflecteur (C) sur la base (D).

<ES> Fig.2 TODAS LAS VERSIONES: Posicionar el difusor (B) y el reflector (C) en la base (D).

<PT> Fig.2 TODAS AS VERSÕES: Colocar o difusor (B) e o refletor (C) na base (D).

<RUS> Рис.2 ВСЕ МОДЕЛИ. Позиционировать диффузор (B) и отражатель (C) на основание (D).

<J> 図2. 全タイプの電球: ディフューザー(B)と反射器(C)を基部(D)の上に設置して下さい。

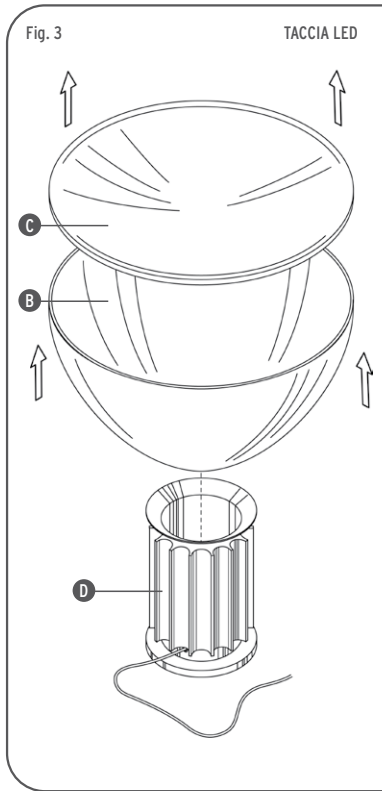

<IT> Fig.3 SOLO VERSIONE LED: Al fine di garantire nel tempo l'efficienza luminosa dell'apparecchio si consiglia di pulire periodicamente il riflettore interno (E) (vedere fig.4) posizionato all'interno della base dell'apparecchio stesso procedendo nel seguente modo: Rimuovere il riflettore esterno (C) ed il diffusore (B) sollevandoli dalla base (D);

<GB> Fig.3 LED VERSION ONLY: In order to guarantee the lighting efficiency of the appliance over time it is advisable to clean the internal reflector (E) occasionally (see fig.4). This is located inside the base of the appliance, proceed as follows: Remove the external reflector (C) and the diffuser (B) by lifting them off the base (D);

<DE> Abb. 3 NUR LED-VERSION: Um eine langfristige Leuchtkraft des Geräts garantieren zu können wird empfohlen, den Innenreflektor (E), der im Sockel des Geräts platziert ist, in regelmäßigen Zeitabständen zu reinigen (s. Abb. 4), indem wie folgt vorzugehen ist: Außenreflektor (C) und Blendschutz (B) abnehmen, indem sie vom Sockel (D) zu entfernen sind;

<FR> Fig.3 VERSION LED SEULEMENT: Afin de garantir dans le temps l'efficacité lumineuse de l'appareil, il est conseillé de nettoyer régulièrement le réflecteur intérieur (E) (voir FIG.4) placé dans la base de la lampe en procédant de la manière suivante : retirer le réflecteur extérieur (C) et le diffuseur (B) en les soulevant de la base (D) ;

<ES> Fig.3 SOLO VERSIÓN LED: Con el fin de garantizar en el tiempo la eficiencia luminosa del aparato se aconseja limpiar periódicamente el reflector

interno (E) (ver Fig.4), situado dentro de la base del aparato. Seguir estos pasos: retirar el reflector exterior (C) y el difusor (B) levantándolos de la base (D);

<PT> Fig.3 SOMENTE VERSÃO LED: Para garantir a eficiência luminosa do aparelho no tempo aconselhamos a limpeza periódica do refletor interno (E) (ver fig.4) colocado dentro da base do próprio aparelho procedendo da seguinte forma: Remover o refletor externo (C) e o difusor (B) levantando-os da base (D);

<RUS> Рис.3 ТОЛЬКО ДЛЯ МОДЕЛЕЙ СО СВЕТОДИОДНОЙ ЛАМПОЙ: В целях гарантии продолжительной световой эффективности устройства, рекомендуется производить периодическую очистку внутреннего отражателя (E) (см.рис.4), позиционированного внутри основания устройства, действуя следующим образом: Снять наружный отражатель (C) и диффузор (B), поднимая их с основания (D).

<J> 図 3. 発光ダイオードの場合:照明の明るさが常に効率的である様、定期的に器具の土台内部に配置された反射鏡内部(E)のお手入れを行って下さい(図4を参照のこと)。また以下のように、反射鏡外部(C)と散光器(B)を土台(D)から持ち上げて取り外します。

Fig. 4

TACCIA LED

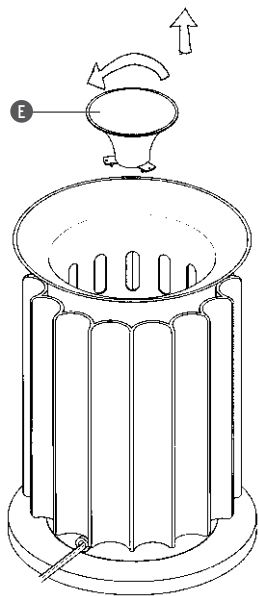

<IT> Fig.4 SOLO VERSIONE LED: Rimuovere il riflettore interno (E) sganciandolo dalla sua sede con una leggera rotazione in senso anti orario. Effettuare la pulizia con un panno soffice quindi rimontare riflettore interno (innesto a baionetta - rotazione in senso orario), diffusore e riflettore esterno.

<GB> Fig.4 LED VERSION ONLY: Remove the internal reflector (E) unhooking it from its housing by turning it anti-clockwise slightly. Clean with a soft cloth and then reassemble the internal reflector (bayonet coupling - turn clockwise), diffuser and external reflector.

<DE> Abb.4 NUR LED-VERSION: Innenreflektor (E) entfernen, indem er mit einer leichten Drehung gegen den Uhrzeigersinn aus seinem Sitz zu lösen ist. Die Reinigung ist mit einem weichen Tuch auszuführen. Innenreflektor (Bajonettverschluss - Drehung im Uhrzeigersinn), Blendschutz und Außenreflektor danach wieder anmontieren.

<FR> Fig.4 VERSION LED SEULEMENT: Retirer le réflecteur intérieur (E) en le déclipant par une légère rotation dans le sens contraire des aiguilles d'une montre. Nettoyer à l'aide d'un chiffon doux puis replacer le réflecteur intérieur (fixation à baïonnette - tourner dans le sens des aiguilles d'une montre), le diffuseur puis le réflecteur extérieur.

<ES> Fig.4 SOLO VERSIÓN LED: Retirar el reflector interno (E) desenganchándolo de su sede con una leve rotación en sentido contrario a las agujas del reloj. Realizar la limpieza con un paño suave y después montar de nuevo el reflector al interno

(colocación a bayoneta- rotación en el sentido de las agujas del reloj), difusor y reflector externo.

<PT> Fig.4 SOMENTE VERSÃO LED: Remover o reflector interno (E) soltando-o com uma leve rotação no sentido anti-horário. Limpar com um pano macio e então remontar o reflector interno (junta tipo baioneta - rotação no sentido horário), difusor e reflector externo.

<RUS> Рис. 4 ТОЛЬКО ДЛЯ МОДЕЛЕЙ СО СВЕТОДИОДНОЙ ЛАМПОЙ: Снять внутренний отражатель (E), отцепляя его от соответствующего гнезда путем легкого поворота против часовой стрелки. Произвести очистку мягкой тряпкой, затем вновь монтировать внутренний отражатель (штыковое соединение - вращение по часовой стрелке), диффузор и наружный отражатель.

<J> 図4. 発光ダイオードの場合: 軽く反時計回りに回して、台から反射鏡内部(E)を取り外します。柔らかい布等でお手入れ後、再び反射鏡内部(差し込み式接合で時計回りに装着)を土台に取り付け、散光器と反射鏡外部を取り付けます。

